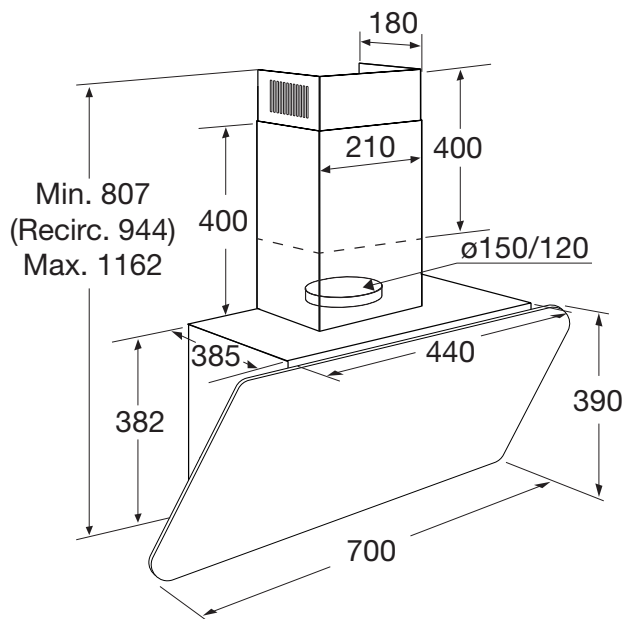

DIAGONALE SCHOUWKAP (70 CM)

**Design:**

diagonale afzuigkap uitgevoerd in matzwart met zwart glasdesign front met touchbediening

Bediening:

bediening d.m.v. full touch control met verlichte bediening en 4 standen incl. boost

Verlichting:

verlichting met LED spots (warm wit)

Gemak:

reinigingsindicatie vetfilter (geschikt voor vaatwasser) en koolstoffilter

Specificaties

- uitgevoerd in matzwart met zwart glazen front
- energielabel A
- geschikt voor afvoer naar buiten en recirculatie
- 2 aluminium cassettefilters (geschikt voor vaatwasser)
- 1 thermisch beveiligde motor

Gebruikersgemak

- verlichting met LED spots (warm wit)
- 4 snelheden incl. boostfunctie
- bediening d.m.v. full touch control
- reinigingsindicatie koolstoffilter
- reinigingsindicatie vetfilter

Technische specificaties

- energielabel A
- diameter afvoer 150 -120 mm
- aansluitwaarde 272 W
- verlichting (LED spots) 2 x 1 W
- afzuigcapaciteit (min.-max.) 310 - 720 m³/h
- geluidsniveau (min.-max.) 52 - 69 dB(A)

Optionele accessoires

- met behulp van Longlife koolstoffilters (set van 2 stuks) HF2019 geschikt voor recirculatie (apart bijbestellen)

Optionele accessoires

HF2019 Long-life koolstoffilter (set van 2 stuks)

HF4001 PlasmaMade plasmafilter